

LEIA ANTES DE USAR

Visite o site
www.hamiltonbeach.com.br
para conhecer a nossa linha de
produtos completa.

Dúvidas?
Por Favor, ligue – nossos
associados estão prontos
para ajudar.
SAC: 0800-2412411

840240100

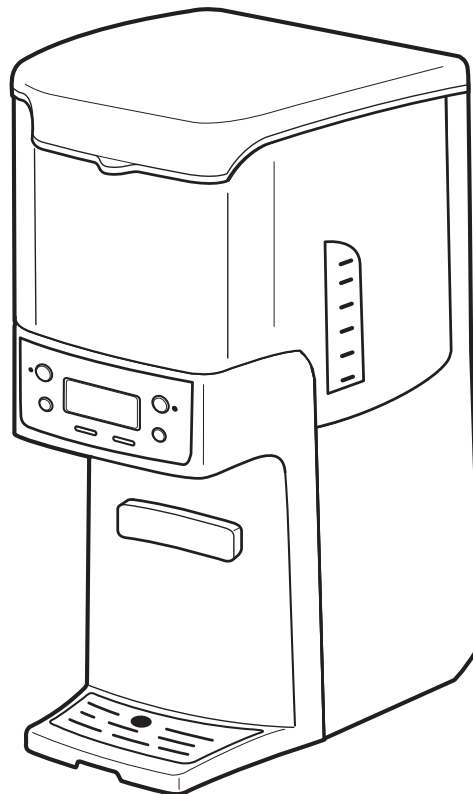

**Hamilton
Beach®**

Cafeteira
BrewStation®

Fabricado na China • Made in China

Hamilton Beach® é uma marca registrada da Hamilton Beach Brands, Inc. usada sob licença pela DaaS Distribuição e Comércio Ltda.
Hamilton Beach® is a registered trademark of Hamilton Beach Brands, Inc. used under license by DaaS Distribuição e Comércio Ltda.

RECOMENDAÇÕES IMPORTANTES

Este aparelho foi projetado somente para uso doméstico. Ao usar aparelhos elétricos, precauções básicas de segurança devem sempre ser seguidas para reduzir o risco de incêndio, choque elétrico e/ou lesões a pessoas, incluindo o seguinte:

1. Leia todas as instruções.
2. O aparelho foi projetado para uso doméstico e pode ser utilizado em locais como :
 - área da copa em lojas, escritórios e outros ambientes de trabalho;
 - casa de campo
 - por hóspedes em hotéis, motéis e outros ambientes residenciais;
 - pousadas e ambientes afins.
3. Não toque em superfícies quentes. Utilize luvas e suportes. Cuidado. Queimaduras podem ocorrer ao tocar as partes quentes ou pelo espirro do líquido quente.
4. Para proteger-se contra choque elétrico, não coloque o cabo, o aparelho ou o conector em água ou outro líquido.
5. É necessário uma supervisão de perto quando qualquer aparelho for usado por crianças ou perto de crianças.
6. Este aparelho não foi projetado para ser usado por pessoas com capacidades físicas, sensoriais ou mentais reduzidas (inclusive crianças) ou com falta de experiência e conhecimento, a não ser que estejam sob supervisão ou tenham recebido instruções sobre o funcionamento do aparelho, pela pessoa responsável pela sua segurança.
7. Crianças devem estar sob supervisão, para garantir que não brinquem com o aparelho.
8. Tire da tomada quando a cafeteira não estiver sendo utilizada e antes de limpar. Espere esfriar para colocar ou retirar as peças e antes de limpar o aparelho.
9. Pode ocorrer queimadura se a tampa da cafeteira for levantada durante o ciclo de preparação do café. Não levante a tampa até que a cafeteira tenha esfriado completamente.
10. A cafeteira deve funcionar em uma superfície plana longe da borda do balcão para evitar quedas acidentais.
11. Não use nenhum aparelho com o cabo ou conector danificado, ou depois de mal funcionamento do aparelho, ou se o aparelho cair ou estiver danificado de alguma maneira. Se o cabo de alimentação estiver danificado, deve ser substituído pelo fabricante, agente de assistência técnica ou profissional devidamente qualificado, para evitar acidentes.
12. O uso de acessórios conectados não recomendados pelo fabricante do aparelho pode provocar lesões.
13. Não use em ambientes externos.
14. Não permita que o cabo fique na borda da mesa ou balcão ou toque superfícies quentes, incluindo o fogão.
15. O reservatório de café foi projetado para uso com esta BrewStation®. Nunca deve ser usado no topo de um fogão ou de forno micro-ondas.
16. Tenha certeza que a tampa está encaixada perfeitamente no local ou ao colocar o café. Não utilize força para encaixar a tampa na cafeteira.
17. Não coloque a cafeteira em nenhuma superfície que emita calor, como na boca do fogão ou queimador elétrico ou sobre forno aquecido.
18. Para desconectar a cafeteira desligue o aparelho no botão ON/OFF e remova o plugue da tomada.
19. **AVISO!** Para reduzir o risco de incêndio ou choque elétrico, não remova a tampa inferior. O aparelho não deve ser consertado pelo usuário. O reparo deve ser feito apenas pelo pessoal do serviço autorizado.
20. Não utilize o aparelho para outros usos além dos descritos neste manual.

GUARDE ESTAS INSTRUÇÕES!

IMPORTANTE

Nunca use o recipiente de café para carregar ou servir café quente.
Manipule o recipiente de café quando ele contiver apenas água fria.

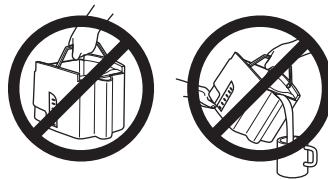

Informações adicionais

- Se ocorrer derramamento: Espere a unidade, o café e o pó esfriarem completamente, antes de tentar limpar.
- Use apenas filtros de marca conhecida e de alta qualidade.
- Use apenas 1/4 de colher de sopa de café em pó para cada xícara de café.
- Use produtos adequados para limpar a cafeteria para evitar depósitos de água dura que afetam o desempenho. Limpe mensalmente.
- Não limpe o recipiente de café na lavadora de louças.
- Leia as instruções antes de usar.

Partes e Suas Características

NOTA: A ilustração identifica os principais componentes de todas as cafeteiras cobertos por essas instruções.

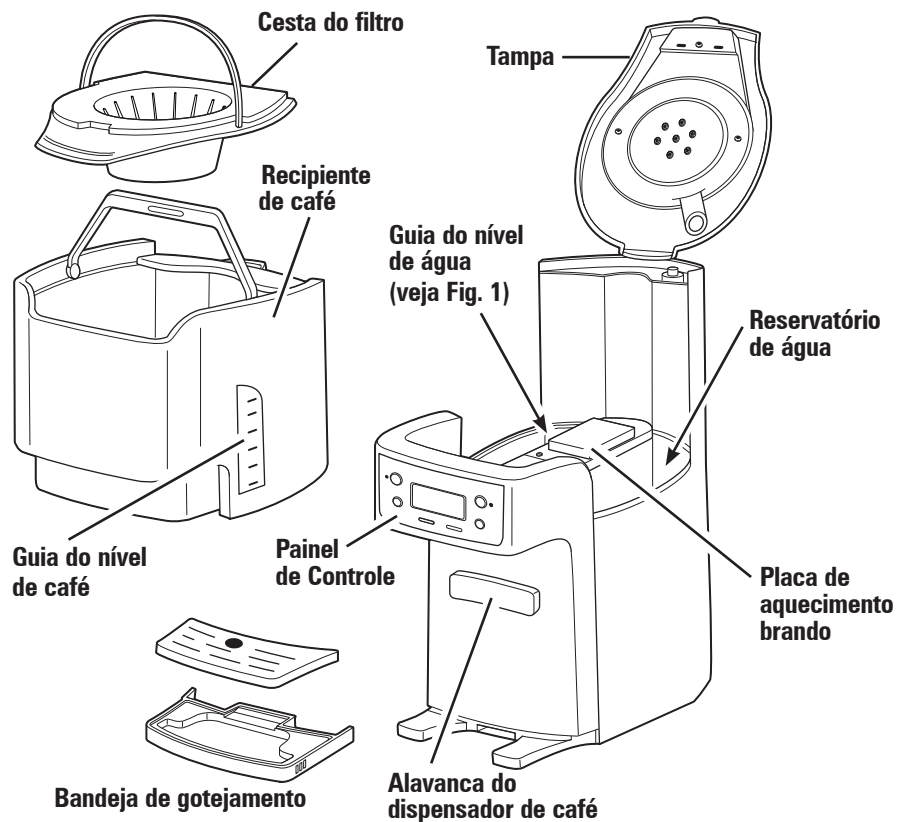

Filtro

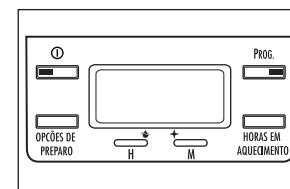
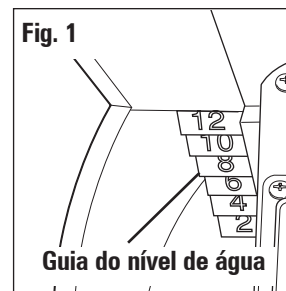

Como Fazer Café

ANTES DO PRIMEIRO USO: Lave o recipiente de café, a bandeja de gotejamento, o filtro e a cesta de filtro manualmente, em água quente e ensaboada. **NUNCA** coloque o recipiente de café na lavadora de louças.

BrewStation pode ser programada para se desligar automaticamente em 0 (para Café Gelado), 1, 2, 3 ou 4 horas, conforme desejar. O tempo padrão de desligamento automático é 4 horas.

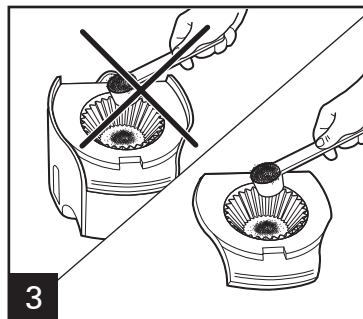
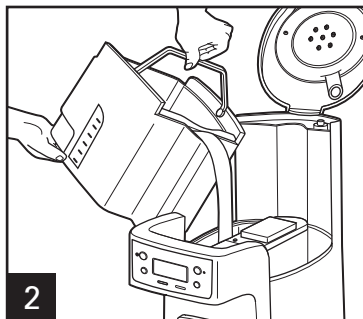
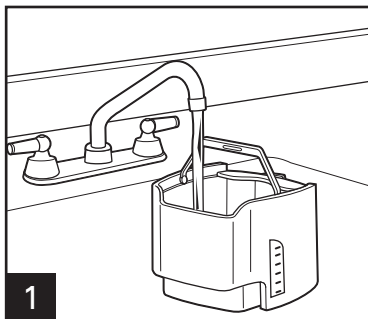

Evite colocar o pó de café em qualquer outra área da Brewstation®. Para cada xícara de café, coloque 1/4 de colher de sopa de café em pó (max 70g total) dentro do filtro.

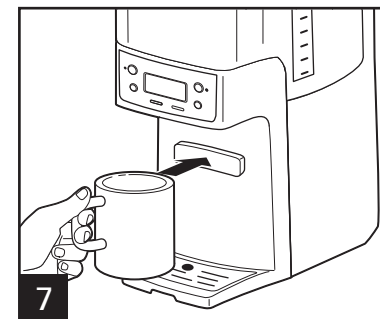
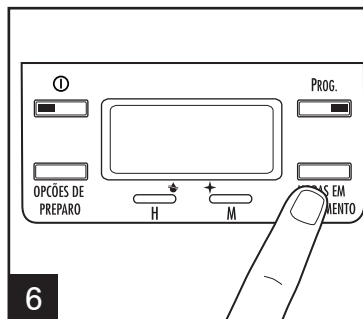
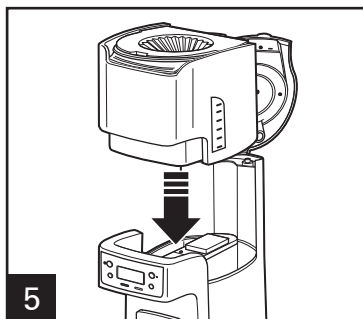
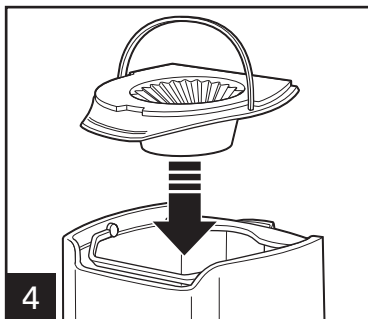

Marcar 1, 2, 3 ou 4 em HORAS EM AQUECIMENTO.
Pressionar **ON/OFF** (①) ou botão para ligar.

Programação

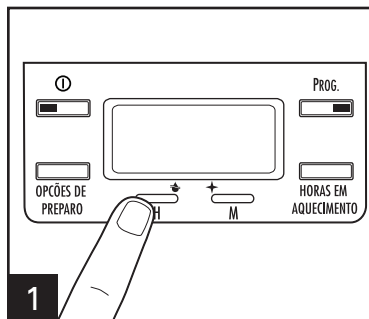

1 Pressione **H** e **M** para ajustar o relógio.

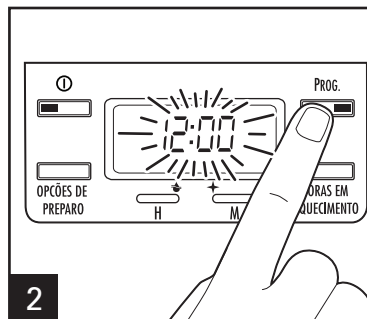

2 Segure a tecla **PROG** até que o relógio pisque.

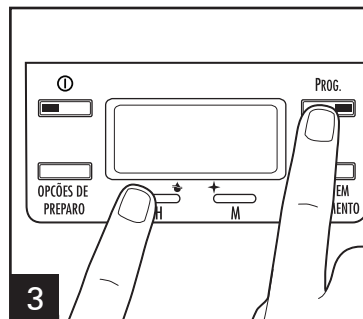

3 Continue a segurar o botão **PROG** e pressione **H** e **M** até que a hora de início do ciclo seja atingida.

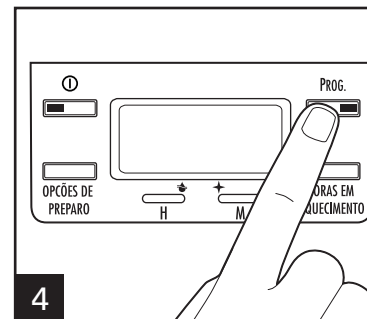

4 Aperte **PROG** momentaneamente para ativar o preparo automático do café. Uma luz verde indica que a unidade está programada e começará no tempo estabelecido.

Opções de Preparo

BOLD: Para intensificar o sabor do café, pressione no painel o botão **Opções de Preparo** até que a opção **BOLD** apareça.

1-4 CUPS: Ao preparar 1 a 4 xícaras de café, pressione no painel o botão **Opções de Preparo** até que a opção **1-4 CUPS** apareça.

NOTA: quando utilizar a opção **BOLD** ou **1-4 CUPS**, será necessário mais tempo para completar o ciclo. Uma Opção de Preparo deve ser selecionada antes de pressionar o botão **ON/OFF** (⏻). A configuração não pode ser mudada durante o modo de preparo. Se nenhuma opção for selecionada, a cafeteira irá funcionar no modo padrão.

PARA REAQUECER O CAFÉ: Pressione e segure **ON/OFF** (⏻) ou botão durante 3 segundos. Com isto o timer será restabelecido, mantendo o café quente durante o número selecionado de horas (1, 2, 3 ou 4).

Limpeza com vinagre

⚠ AVISO Perigo de Queimaduras. Não coloque o cabo, o aparelho ou o conector em água ou outro líquido.

Limpe a BrewStation® pelo menos uma vez por mês (uma vez por semana para áreas com alta dureza da água).

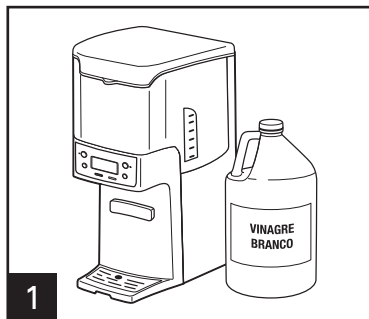

Coloque 2 xícaras (500 ml) de vinagre no reservatório de água.

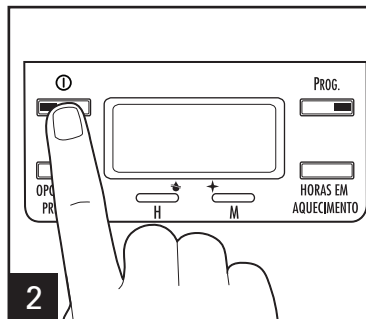

Pressione ON (1). **Desligue depois de 20 segundos e aguarde 30 minutos.** Pressione ON (1). Desligue quando tiver terminado. Quando estiver frio, descarte várias xícaras antes de esvaziar e enxaguar o reservatório.

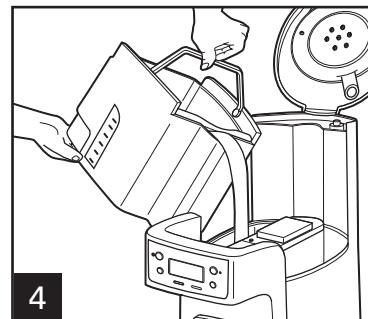
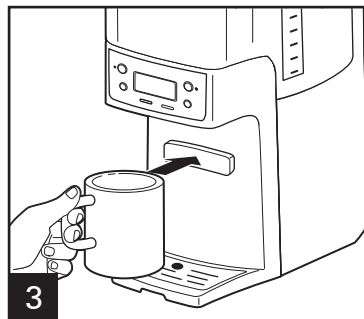

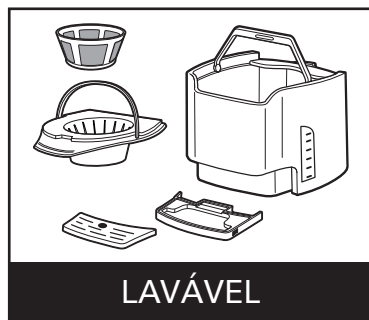

Execute dois ou três mais ciclos com apenas ÁGUA LIMPA. Espere esfriar entre os ciclos.



NOTAS: A cafeteira lembrará que é hora de ser limpa em duas maneiras:

- Timer de ciclos embutido – ✦ piscará no mostrador a cada 30 ciclos, ficando iluminado durante 2 ciclos.
- Sensor de resíduos embutido – ✦ aparecerá no mostrador quando a unidade detectar acúmulo de resíduos, permanecendo iluminada até que a unidade tenha sido limpa.

Solução de problemas

PROBLEMA	CAUSA DO PROBLEMA
Vazamento de café do distribuidor. O gosto do café está ruim.	<ul style="list-style-type: none">• Pó de café preso no mecanismo de distribuição do recipiente de café sob o lacre. Consulte “Limpeza com vinagre”.• A cafeteira precisa ser limpa.• Pó de café inapropriado para cafeteira automática.• Proporção de água para café desequilibrada. Ajuste para a preferência pessoal.• Qualidade ruim da água (use água filtrada ou engarrafada para fazer café).
O café não está coando/o café para de coar/a unidade não liga.	<ul style="list-style-type: none">• Depósitos minerais se acumularam. Limpe a cafeteira usando as instruções de Limpeza.• O reservatório de água está vazio.• A unidade está fora da tomada.• Falta de energia.• Sobrecarga de energia. Retire da tomada e coloque novamente.
O café coa lentamente/ o café derrama do compartimento.	<ul style="list-style-type: none">• A cafeteira precisa ser limpa. Limpe a cafeteira pelo menos uma vez a cada 30 dias para manter o desempenho adequado.• Quantidade excessiva de pó de café.
	<ul style="list-style-type: none">• ADD WATER acende se o usuário clica no botão Liga/Desliga e não há água no reservatório. Coloque água.
	<ul style="list-style-type: none">• CLEAN acende se o tempo de preparação do café for acima do normal. A cafeteira precisa ser limpa. O ícone se apaga ao pressionar no botão Liga/Desliga novamente. Todavia, ele reacenderá se o tempo de preparação for longo novamente.
O café está frio quando servido.	<ul style="list-style-type: none">• A seleção de Horas em Aquecimento já passou e a cafeteira se desligou automaticamente. Veja as instruções “PARA REAQUECER O CAFÉ” ou inicie um novo ciclo de preparação.

Notas

Termo de Garantia

PRAZO DE GARANTIA

O produto neste manual identificado, devidamente lacrado, é garantido pelo seu fabricante e/ou importador, pelo prazo de (3) três anos, contando a partir da data de sua aquisição pelo primeiro consumidor e obedecidas as condições e recomendações especiais aqui discriminadas.

Esta garantia contratual é dada ao produto identificado, exclusivamente contra eventuais defeitos decorrentes de projeto, fabricação, montagem, ou quaisquer outros vícios de qualidade que o tornem impróprio ou inadequado ao uso regular.

Para a comprovação desse prazo, o consumidor deverá apresentar este Termo de Garantia junto com a 1ª via da nota fiscal de compra, ou outro documento fiscal equivalente, desde que identifique o produto e a data de compra, legível, sem rasuras ou emendas. Por garantia entende-se a substituição gratuita dos componentes que apresentem defeitos de produção ou de deformação material. Em caso de defeito irreparável ou de repetidas avarias da mesma origem, o Revendedor/Importador poderá optar pela substituição do aparelho. A garantia do novo aparelho será válida até o fim do contrato inicial.

EXCLUSÃO DE GARANTIA

A garantia não abrangerá, sendo, pois, ônus do consumidor:

Danos sofridos pelo produto ou seus acessórios, em consequência de acidentes, maus tratos, manuseio, uso incorreto, uso inadequado, imperícia e transporte não efetuado pelo Revendedor/Importador;

Danos sofridos pelo produto, em consequência de sua utilização para finalidades diversas das especificadas pelo fabricante e/ou importador, ou incompatíveis com a destinação do mesmo.

São também excluídas da garantia, intervenções inerentes à instalação e alimentação do aparelho, uso de voltagem indevida, assim como as operações de manutenção enunciadas no manual de instruções. A garantia não cobre o desgaste proveniente de sua utilização.

LOCAL ONDE A GARANTIA DEVE SER EXERCITADA

Os consertos em garantia somente devem ser efetuados por uma Assistência Técnica Autorizada, devidamente nomeada pelo fabricante e/ou importador, que, para tanto, se utilizará de técnicos especializados e de peças originais.

Durante os 36 (trinta e seis) meses de garantia, caso o aparelho seja reparado num Centro de Assistência Técnica indicado pelo Revendedor/Importador, o risco do transporte será coberto pelo cliente, caso o faça diretamente, ou pelo Centro de Assistência Técnica, caso este efetue o transporte. Os técnicos autorizados, que operam na região, intervirão a pedido do cliente, nos limites de tempo às exigências operacionais.

Central Técnica de Atendimento ao Cliente

www.hamiltonbeach.com.br

SAC: 0800-2412411

840240100

Fabricado na China • Made in China

Hamilton Beach® é uma marca registrada da Hamilton Beach Brands, Inc. usada sob licença pela DaaS Distribuição e Comércio Ltda.

Hamilton Beach® is a registered trademark of Hamilton Beach Brands, Inc. used under license by DaaS Distribuição e Comércio Ltda.

Notas